

	MIN	MAX
L	300 mm	∞ mm
W	150 mm	650 mm
H	150 mm	650 mm
S	40 mm	80 mm

- Alimentazione pneumatica
 - Pneumatic power supply
 - Alimentation pneumatique
 - Druckluftspeisung
 - Alimentación neumática
- 6 bar
- Consumo aria per ciclo scatola
 - Air consumption cycle box
 - Consommation d'air par cycle boîtes
 - Luftverbrauch pro Kartonzyklus
 - Consumo de aire por ciclo caja
- 5 nl

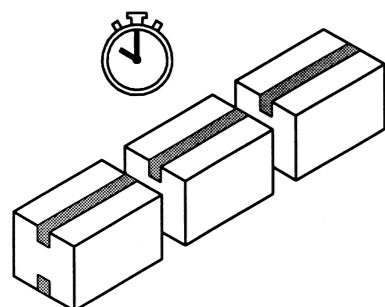

- Alimentazione: standard 3 PH + N + PE
 - Power supply: standard 3 PH + N + PE
 - Alimentation: standard 3 PH + N + PE
 - Speisung: standard 3 PH + N + PE
 - Alimentación: standard 3 PH + N + PE
- Potenza installata: 1,5 kW
 - Installed power: 1,5 kW
 - Puissance installée: 1,5 kW
 - Eingerichtete Leistung: 1,5 kW
 - Potencia instalada: 1,5 kW
- Protezione elettrica: IP54
 - Electrical protection: IP54
 - Protection électrique: IP54
 - Stromschutz: IP54
 - Protección eléctrica: IP54



- Produzione media: 420 scatole/ora a colla vegetale
600 scatole/ora a colla di origine animale
 - Average production: 420 box/hour using paper with vegetal origin glue
600 box/hour using paper with animal origin glue
 - Production moyenne: 420 boîtes/heure bande avec colle végétale
600 boîtes/heure bande avec colle d'origine animale
 - Durchschnittliche Produktion: 420 Kartons/Stunde mit Kleber auf pflanzlicher Basis
600 Kartons/Stunde mit Kleber auf tierischer Basis
 - Producción promedio: 420 cajas/hora papel con adhesivo vegetal
600 cajas/hora con papel con adhesivo de origen animal
- Velocità di trasferimento scatola: ~18/27 mt/min / regolabile
 - Box transfer speed: ~18/27 mt/min / adjustable
 - Vitesse de transfert de la boîte: ~18/27 mt/min / réglable
 - Transportgeschwindigkeit der Kartons: ~18/27 mt/min / einstellbar
 - Velocidad de desplazamiento caja: ~18/27 mt/min / ajustable

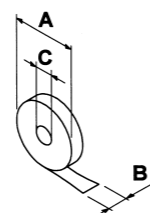

A	MAX 400 mm
B	50 ÷ 80 mm
C	70 mm

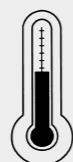

- MAX +40°C/104°F
- MIN +5°C/41°F
- Temperatura di utilizzo:
- Temperature of use:
- Température d'utilisation:
- Betriebstemperatur:
- Temperatura de uso:

COMARME

SEALING



GEM X670-GP

- NASTRATRICE AUTOMATICA AUTODIMENSIONANTE A CARTA GOMMATA
- AUTOMATIC TOP & BOTTOM SELF-DIMENSIONING GUMMED PAPER SEALER FOR AMERICAN BOXES
- MACHINE AUTOMATIQUE AUTO REGLABLE A BANDE GOMMEE MOD. GEM X670-GP
- AUTOMATISCHE SELBST-DIMENSIONIERUNG KLEBEMASCHINE MIT GUMMIERTEM PAPIER
- PRECINTADORA AUTOMÁTICA AUTODIMENSIONANTE CON PAPEL ENGOMADO

Distributed by

COMARME
SEALING

COMARME S.r.l. a socio unico
 sede operativa (factory)
 Quartiere Mirabella snc, 20081 Abbiategrosso (MI) - ITALY
 Tel. +39 02 9422002 - Fax +39 02 9422096
 e-mail: info@comarmesrl.com - website: www.comarmesrl.com

GEM X670-GP

GEM X670-GP

- Cinghie di trascinamento scatole: Laterali H50mm
- Velocità trascinamento scatola regolabile
- Start / stop cinghie di trascinamento
- Auto dimensionamento in altezza e larghezza su scatole di diverse misure
- Salita e discesa carrello porta unità nastrante superiore con motore Brushless (fig. 2)
- Auto-dimensionamento in larghezza ad azionamento pneumatico
- Posizionamento carrello porta unità nastrante superiore con modalità da definire: rilevamento altezza scatola mediante tastatore (fig. 3), DCM oppure altro in base alle richieste del cliente
- Nastratura inferiore e superiore automatica e simultanea (fig. 1)
- Testa di nastratura inferiore e superiore a carta gommata in grado di utilizzare carte normali, a fibre oppure rinforzate pesanti (fig. 4)
- Quadro elettrico con PLC Siemens S7 1200
- Pannello di comando a colori Kite mod. P07 da 7" con autodiagnostica
- Protezioni di sicurezza a norme CE

Macchina in linea può essere abbinata al dispositivo automatico di centraggio DAC670 (fig. 6) oppure centratore misuratore altezza scatola DCM670 (fig. 5)

Versione macchina:

- GEM BX670GP – nastratura inferiore per scatole con massima W & H 670 mm
- GEM X820GP – per scatole con massima W & H 820mm

GEM X670-GP

- Lateral side drive belts H50mm
- Drive belts speed adjustable
- Motor start / stop for energy saving
- Box size adjustment automatically: box height adjustment by Brushless motor (fig. 2)
- Box size adjustment in width: pneumatically
- Box height detection, to be defined : with a tester (fig. 3), DCM application, box menu, either other on demand, for the top sealing unit positioning
- Top & Bottom taping head with autonomous water tank with adjustable humidification (fig. 1)
- Gummed paper tape application of normal, fiber and reinforced tape (fig. 4)
- Pneumatically controlled cutting device
- Adjustable pressure rubber rollers to press the gummed paper onto the boxes
- Final long brush for additional pressure on the box surface for a perfect adhesion
- Electric cabinet with Siemens PLC S7 1200 model
- Kite colour panel touch screen P07 model, 7"
- Safety protections as per CE norms

In-line machine can be combined to the automatic centering device DAC670 (fig. 6) either Centering & box measuring device DCM670 (fig. 5)

Machine versions:

- GEM BX670GP – only bottom sealing for box max W & H 670 mm
- GEM X820GP - box max W & H 820mm, top & bottom sealing

GEM X670-GP

- Réglage automatique sur différentes tailles de caisses en longueur, largeur et hauteur
- Motorisation du chariot au moyen du moteur Brushless pour autorégulation en hauteur (fig. 2)
- Autorégulation en largeur de caisses pneumatique
- Le chariot avec la tête de pose a bande gommée entend en position la caisse en entree grace à la détection au moyen d'un tâteur (fig. 3), DCM, communication sur le format de caisse ou autre à définir
- Utilisation d'un seul moteur pour l'entraînement des 2 bandes
- Bande automatique des rabats inferieurs à la sortie de la formeuse
- Vitesse des bandes réglable selon la qualité du carton et la productivité
- Application de la bande gommée simultanément supérieur et inférieur (fig.1)
- Teste pour la dépose de la bande en papier gomme capable d'utiliser des papiers renforcés, normaux, papier gomme fibre (fig. 4)
- Largeur de la bande réglable mm. 50-80 W x mm 40 - 80 overlap
- Cabine électrique avec automate Siemens S7 1200
- Panneau de commande électronique avec affichage digital mod. Kite 7"
- Protection de securite a normes CE

En ligne automatique la machine peut être associée au dispositif de centrage DAC670 (fig. 6) ou dispositif de centrage et lecture hauteuse caisses DCM670 (fig.5)

Versions disponibles:

- GEM BX670GP – fermeture inferieur pour caisses avec la W et H max 670mm
- GEM X820GP – fermeture inferieur pour caisses avec la W et H max 820mm

GEM X670-GP

- Boxenantriebsriemen: Seite H50mm
- Einstellbare Box-Drag-Geschwindigkeit
- Antriebsriemen starten / stoppen
- Selbstdimensionierung in Höhe und Breite bei Kartons unterschiedlicher Grose
- Oberer und unterer Transportwagen der Bandeinheit auf und ab mit Brushless Motor (fig. 2)
- Pneumatische Selbstdimensionierung in der Breite
- Positionierung des oberen Haltewagens der Bandhalteeinheit mit zu definierenden Methoden: Kistenhöhenerkennung mittels einer Sonde (fig.3), DCM oder anderen nach Kundenwunsch
- Automatisches und gleichzeitiges unteres und oberes Tapen (fig. 1)
- Unterer und oberer Klebebandkopf aus gummiertem Papier, der normale Papiere verwenden kann, faserverstärkt oder schwer verstärkt (fig.4)
- Schalttafel mit SPS Siemens S7 1200
- Kite-Farbbedienfeld mod. 7 „P07 mit Eigendiagnose
- Sicherheitsschutz gemas CE-Normen

Die Inline-Maschine kann mit der automatischen Zentriervorrichtung DAC670 (fig. 6) oder der Zentriervorrichtung DCM670 (fig. 5) kombiniert werden

Maschinenversion:

- GEM BX670GP – untere Verklebung für Boxen mit maximal B & H 670 mm
- GEM X820GP - für Boxen mit maximal B & H 820mm

GEM X670-GP

- Start/stop cintas de transporte.
- Auto dimensionamiento para longitud y altura en cajas de diferentes medidas.
- Subida y bajada del cabezal de precintado con motor sin escobillas (fig.2)
- Auto dimensionamiento en longitud mediante accionamiento neumático
- Posicionamiento del carro de precintado superior por definir: detección altura de la caja mediante palpador (fig.3), DCM u otro en base a las peticiones del cliente.
- Precintado inferior y superior automático y simultáneo (fig.1)
- Cabezal de precintado con papel engomado inferior y superior. Admite cinta de papel normal, reforzada o de fibra (fig. 4)
- Cuadro eléctrico con PLC Siemens S7 1200.
- Panel de control a color Kite mod.07 de 7 pulgadas con autodiagnostico.
- Protecciones de seguridad bajo normativa CE.

La maquina en linea puede combinarse con el dispositivo automatico de centrado DAC670 (fig.6) o un dispositivo centrador y lectura altura caja DCM670 (fig.5).

Version de la maquina:

- GEM BX670GP – Precintado inferior para cajas con medidas maximas peso y altura 670mm.
- GEM X820GP – Para cajas con ancho y alto de maximo 820mm.

OPTIONALS

- Lettore fine bobina
- Kit segnalazione rottura nastro
- Indicatore livello acqua
- Segnalatore acustico-visivo
- Esclusione nastratura superiore e/o inferiore

OPTIONALS

- Tape roll end indicator
- Tape application control
- Water level indicator
- Audio - visual alarms
- Top & bottom sealing disabling

OPTIONALS

- Lecteur fin de bande
- Kit d'avertissement de rupture de bande
- Indicateur de niveau d'eau
- Signal acoustique et visuel
- Exclusion du ruban supérieur et/ou inférieur

OPTIONALS

- Ablesung Spulende
- Kit Anzeige Bandriss
- Wasserstandanzeige
- Signalanzeige akustisch, optisch
- Ausschluss Verklebung oben und/oder unten

OPTIONALS

- Lector de fin de bobina
- Kit de aviso de rotura de precinto
- Indicador del nivel de agua
- Señales acústicas y visuales
- Exclusión precintado superior y/o inferior

Fig. 1 – GP taping head



Fig. 2 – Brushless motor



Fig. 3 - Tester



Fig. 4 - Gummed paper types



Fig. 5 - DCM 670



Fig. 6 - DAC 670

